

Formierka **FCV 4matic** wykonana jest w najwyższych standardach technicznych, gdzie wykorzystane są komponenty takich firm jak SEW, FESTO, SICK, LENZE, OMRON, BOSCH-REXROTH, HIVIN.

Sterowanie zależnie od standardów klienta realizowane jest na sterownikach firm SIEMENS, ALLEN BRADLEY, BECKHOFF lub OMRON. Szafa sterownicza może być wyposażona w router do zdalnej komunikacji ze sterownikiem poprzez sieć (np. GSM) do świadczenia teleserwisu.

MOŻLIWE APLIKACJE

- różne możliwości zastosowania obu metod klejenia;
- inne wymiary formowanych kartonów – formierki dedykowane;
- maszyna może być wykonana jako lewa lub prawa zależnie od potrzeb klienta

ZALETY FCV 4matic:

1. Formuje i zakleja cztery różne kartony równocześnie
2. Kompaktowość i zwartość konstrukcji;
3. Wysoka jakość i niezawodność działania uzyskana przez zastosowanie zdublowanych systemów formowania i decentralizacji obwodów podciśnienia;
4. Mała powierzchnia zabudowy;
5. Możliwość zwartych systemów odbioru produktów z maszyny
6. Możliwość zastosowania dedykowanych rozwiązań pod potrzeby klienta;
7. Wizualizacja procesu na panelu zapewniająca wysoką czytelność, łatwość obsługi (tryb serwisowy); sygnalizacja i lokalizacja stanów awaryjnych, możliwość raportowania, komunikacji – pracy pod systemem nadrzędnym.

Modułowa formierka **FCV 4matic** jest urządzeniem całkowicie innowacyjnym, w związku z tym **PROTIM** rozpoczął proces ubiegania się o przyznanie patentu na wynalazek.

iFormer

PROTIM
END-OF-LINE SYSTEMS

FORMIERKA PIONOWA FCV 4matic

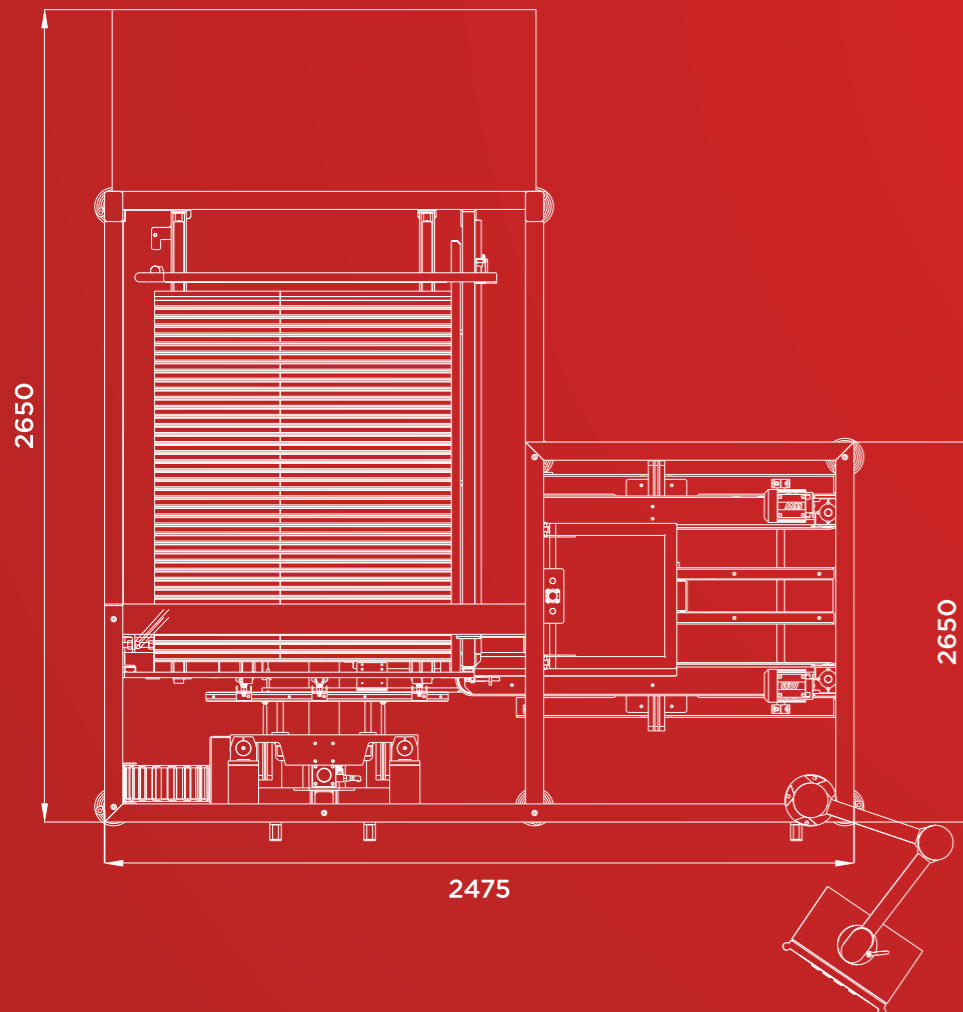

PARAMETRY TECHNICZNE

- masa 960/ 1150 kg
- wydajność 6 do 10 szt./min
- moc zainstalowana 1,1 kW
- pneumatyka:
 - ciśnienie robocze 5 - 6 bar
 - zapotrzebowanie powietrza 0,05 m³/cykl

PROTIM Sp. z o.o.

Ul.Trzebińska 6 60-003 Poznań
tel. 61 868 62 35 www.protim.pl
fax 61 868 63 95 office@protim.pl

Modułowa formierka pionowa

FCV 4matic

Modułowa formierka pionowa kartonów klapowych **FCV 4matic formuje i zakleja równocześnie cztery różne kartony**. Formierka **FCV 4matic** oferowana jest w wykonaniu dwuformatowym lub czteroformatowym.

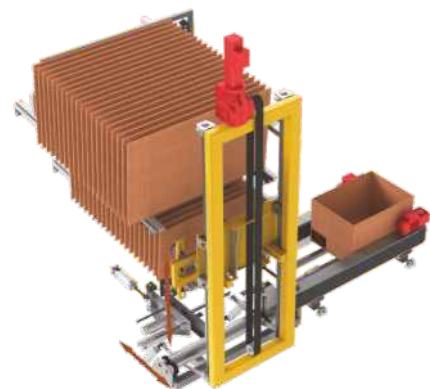

Formierka dwuformatowa może być wykonana jako dedykowana dla dwóch konkretnych wymiarów kartonów lub wieloformatowa, gdzie wymiary kartonów są dowolne w obsługiwanym zakresie. Przebrojenia formierki dedykowanej realizowane są pneumatycznie, natomiast w formierce wieloformatowej przebrojenia odbywają się za pomocą serwonapędów. Integralnym zespołem formierki dwuformatowej jest stacjonarny manipulator pobierający przemiennie kartony z magazynów kartonów, przemieszczający je pionowo w rejon formowania.

Formierka czteroformatowa jest maszyną uniwersalną. W każdym z czterech magazynów mogą znajdować się zamiennie kartony o różnych wymiarach objętych zakresem wymiarowym maszyny.

W odróżnieniu od formierki dwuformatowej, czteroformatowa wyposażona jest w przejezdny manipulator pobierający selektywnie kartony z poszczególnych magazynów kartonów i dostarczający je do zespołu formowania. W formierce czteroformatowej wszystkie przebrojenia oraz ruchy manipulatora realizowane są na bazie serwonapędów i aktuatorów oraz napędów liniowych

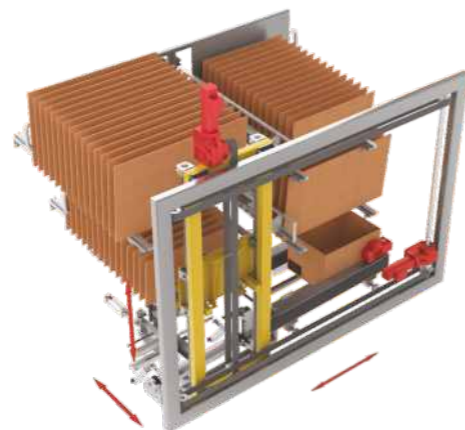

Obie formierki są całkowicie zautomatyzowane; rola operatora ogranicza się do uzupełniania magazynów kartonów i obsługi panelu operatorskiego.

Na obrotowo zamontowanym pulpicie sterowniczym znajduje się kolorowy dotykowy panel operatorski 10". Umożliwia on zarówno wprowadzanie ustawień dla różnych wymiarów i ilości formowanych opakowań, jak również wybór trybu pracy (ręczny lub automatyczny), diagnozowanie maszyny w trakcie pracy oraz stanach awaryjnych, graficzne wskazanie lokalizacji awarii z wytycznymi jej usunięcia; ponadto dostępna jest historia awarii obejmująca do 500 ostatnich stanów awaryjnych

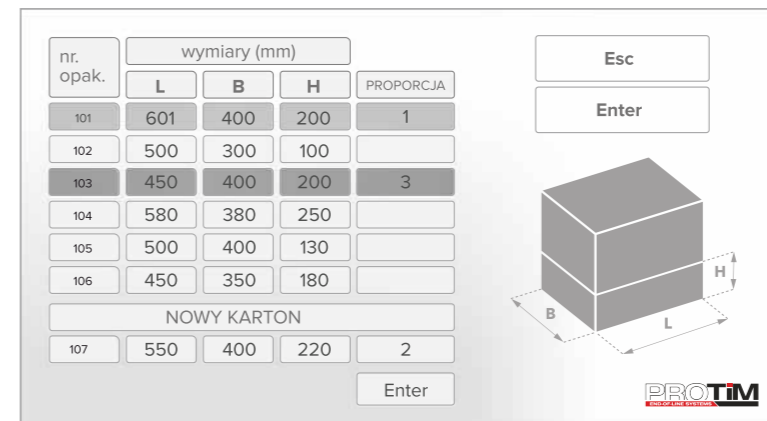

W celu wyboru rodzajów opakowań przewidzianych do formowania, operator na poziomie głównego menu wybiera **OPAKOWANIA DO PRODUKCJI**, co powoduje otwarcie wcześniej przygotowanej przez **PROTIM** matrycy obejmującej wszystkie produkty ujęte w specyfikacji klienta. Matryca wykonana jest w formie otwartej, co umożliwia edytowanie istniejących oraz wprowadzanie nowych opakowań bez udziału firmy **PROTIM**.

Rozwiązanie techniczne formierki umożliwia jej samodzielną pracę oraz w różnych konfiguracjach systemów ręcznego lub automatycznego pakowania produktów w kartony zbiorcze.

Formierka oferowana jest w dwóch opcjach różniących się sposobem zaklejania klap kartonów:

- Poprzez klejenie na gorąco (HM)
- Taśmą (T)

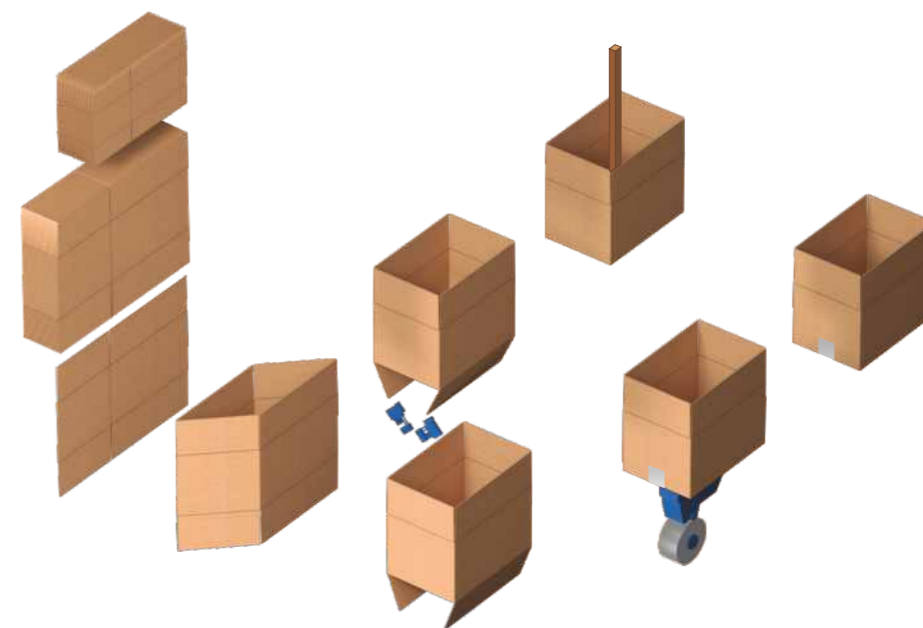

PODSTAWOWY ZAKRES OBSŁUGIWANYCH WYMIARÓW KARTONÓW:

- B min = 200
- B max = 300
- L min = 300
- L max = 600
- H min = 100
- H max = 400

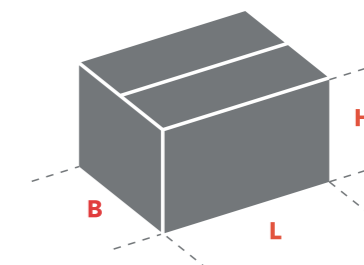

Wynika z obowiązujących normatywów oraz optymalizacji ułożenia kartonów zbiorczych na paletach EUR i USA; możliwe jest indywidualne wykonanie w innym zakresie wymiarowym